

**PUOI  
FARCELA!**  
CON **PARKSIDE**

## Istruzioni di montaggio passo dopo passo.

**Scaffale a muro.**



**SUGGERI-  
MENTO:**  
Guarda il  
nostro tutorial!



Abbiamo pensato a tutto, così non lo devi fare tu. Segui semplicemente le istruzioni passo dopo passo e realizza in breve tempo il tuo nuovo scaffale a muro. Se l'altezza dello scaffale non corrisponde alle tue esigenze, puoi adattare semplicemente il numero di ripiani. Puoi farcela!

**Materiale.**

**Utensili.**

**Altri  
materiali.**

**Sicurezza.**

**Istruzioni di  
montaggio.**

# Materiale.

Per il tuo scaffale a muro scegli il legno di pino oppure un altro legno massiccio o lamellare in buone condizioni.

La tua checklist



## Ripiani:

2x pannelli in legno, 1400/250 mm, spessore 18 mm

che taglierai così: 4x 594/225 mm



## Listelli per ripiani:

1x pannello in legno, 1400/200 mm, spessore 15 mm

che taglierai così: 4x 624/45 mm, 8x 240/45 mm



## Montanti e distanziatori:

1x pannello in legno, 2000/200 mm, spessore 28 mm

che taglierai così: 2x 1830/50 mm

che taglierai così: 4x 150/50 mm



# Utensili.

Come trasformare un paio d'assi e di listelli in uno scaffale a muro?  
Con questi potenti utensili di Parkside:



Sega circolare da banco



Trapano battente ricaricabile da 20 V



Attrezzo multifunzione ricaricabile 4 in 1 da 20 V



Rilevatore multifunzione



Levigatrice eccentrica



Trapano a colonna



Aspirapolvere/liquidi



Sega circolare per tagli obliqui multifunzione



# Altri materiali.

**Legno: c'è! Utensili: ci sono! Se hai anche le cose seguenti a portata di mano, possiamo iniziare:**



Tasselli (legno e parete)



Colla per legno



Olio per legno, cera per legno, vernice trasparente o colorata



Viti: 4 x 40



Punte da trapano (legno e parete): 3 mm



Nastro adesivo



Svasatore



Matita



Carta abrasiva: grana 120, 150 e 180

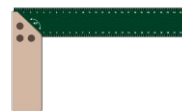

Squadra da falegname



Livella a bolla

# Sicurezza.

## Attenzione!

**I lavori di segatura, foratura e levigatura sono divertenti. Farsi male meno. Attrezzati con una protezione antinfortunistica sufficiente!**



Protezione per gli occhi



Protezione per l'udito



Guanti



Scarpe antinfortunistiche



Maschera antipolvere



Prima dell'uso, assicurati di leggere le istruzioni di montaggio, che sono parte integrante del prodotto. Queste contengono importanti indicazioni sulla sicurezza, l'utilizzo e lo smaltimento. Prima di utilizzare i prodotti, consulta attentamente tutte le indicazioni di utilizzo, di avvertenza e di sicurezza. Utilizza i prodotti solo come descritto e per i campi d'impiego indicati.

## Il nostro consiglio:

Prima di iniziare, leggi una volta tutti i passaggi fino alla fine.  
Hai tutto a portata di mano e ti è tutto chiaro? Allora iniziamo a costruire. Puoi farcela!



## 1. Preparazione.

### Materiale:

Prepara i pannelli e misura le lunghezze di cui hai bisogno. Disegna poi le linee di taglio servendoti della squadra da falegname e di una matita.

**Suggerimento:** nei listelli calcola qualche centimetro in più per i tagli obliqui. Segare direttamente sul bordo è più difficile!



### Taglio:

Per tagliare i componenti utilizza preferibilmente una sega circolare da banco o manuale. Imposta l'arresto parallelo alla misura esatta.

**Suggerimento:** se l'arresto della sega circolare manuale non dovesse avere una profondità sufficiente, utilizza un listello dritto come guida e fissalo al pannello con un paio di morsetti aggiuntivi.



Prima di realizzare i tagli obliqui dei montanti, ovvero delle «gambe» dello scaffale, esegui i fori per i tasselli di legno. Per fare questo, segna esattamente il punto centrale sul lato frontale dei listelli. Fai attenzione che i fori siano abbastanza profondi da mantenere i tasselli di legno inseriti in profondità dopo aver eseguito il taglio obliquo.



Effettua ora tre fori su ciascun listello che sarà posizionato sul lato posteriore dei ripiani. Lo scaffale sarà poi tassellato al muro in corrispondenza di questi punti. Ora pratica quattro fori nella metà inferiore dei listelli per fissarli ai ripiani.

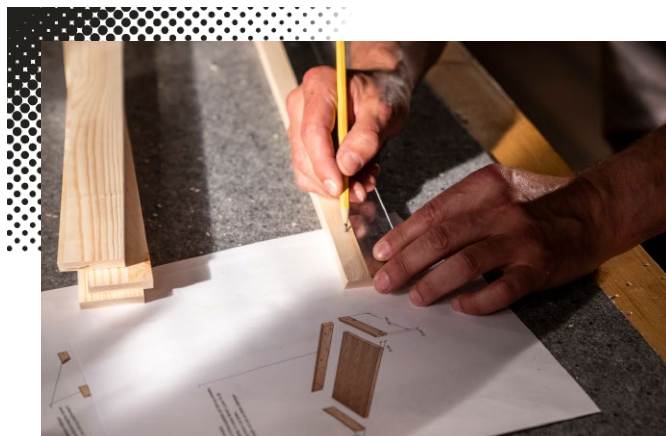

Sui listelli corti laterali occorrono due fori in basso per serrarli ai ripiani e altri due al centro per fissarli ai montanti. Per questa operazione puoi utilizzare il tuo trapano a colonna.



I quattro angoli a 90° dei montanti sono ottenuti da due tagli obliqui a 45°. A questo scopo, imposta la sega circolare per tagli obliqui multifunzione a 45° e taglia obliquamente le estremità dei listelli.



Taglia ora entrambi i lati dei listelli lunghi a un angolo di 45°. Fai la stessa cosa con il lato posteriore dei listelli corti, che sarà quello rivolto verso la parete.

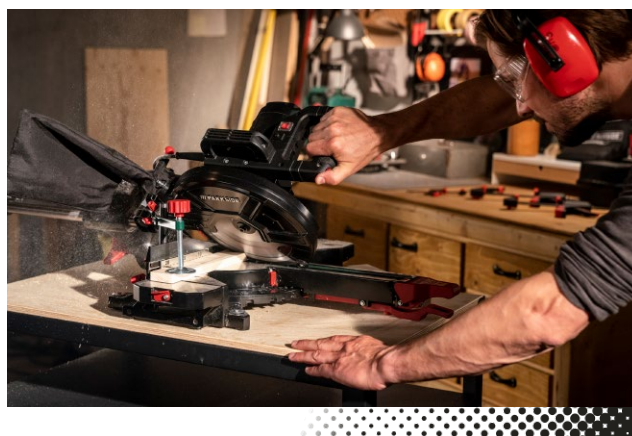

Infine taglia i ripiani su misura con la tua sega circolare da banco. Imposta l'arresto parallelo con precisione e alza la lama in modo che i denti superiori sporgano sopra il pannello.

**Suggerimento:** durante il taglio posizionati a lato della sega e spingi sempre il pannello tra l'arresto e la lama con la guida scorrevole.



Adesso hai tutti i componenti e i materiali di montaggio e puoi iniziare ad assemblarli.



## 2. Ripiani.



Posiziona i listelli dei ripiani uno accanto all'altro nel seguente ordine: **corto, lungo, corto**, rivolgendo il lato esterno verso l'alto. In corrispondenza dei giunti, unisci i tre listelli con un pezzo di nastro adesivo.



Adesso capovolgi i listelli e incolla i due angoli obliqui secondo le indicazioni del produttore. Applica uno strato di colla anche sul bordo inferiore del telaio di listelli.



Piega il telaio ad angolo in corrispondenza delle cerniere di nastro adesivo e appoggialo sul ripiano.

**Suggerimento:** fissa prima il telaio al ripiano con due o tre strisce di nastro adesivo in modo che rimanga in posizione fino all'avvitamento. Pulisci subito la colla in eccesso con un panno umido.



Fissa ora i listelli ai ripiani con le viti. I fori sui listelli li hai già eseguiti in precedenza.

**Suggerimento:** svasa leggermente i fori per le teste delle viti in modo che poi non diano fastidio.



Una volta che tutti i listelli sono incollati e avvitati ai rispettivi ripiani, aspetta che la colla si indurisca.



## 3. Superfici.

### Levigatura:

Per una finitura perfetta, leviga dapprima il legno con una grana da 120, esegui poi una levigatura intermedia con una grana da 150 e infine dai un'ultima passata con la grana da 180. Nel frattempo rimuovi anche i resti di colla dalle superfici. Per tutte le superfici utilizza la levigatrice eccentrica mentre per i bordi sottili e per smussare gli spigoli utilizza l'attrezzo multifunzione ricaricabile 4 in 1 con la piastra di levigazione a delta dell'inserito multifunzione.



### Trattamento:

Prima di montare lo scaffale al muro ti consigliamo di proteggere tutte le superfici in legno con un olio apposito (cera per legno, vernice trasparente o colorata).

Applica abbondantemente l'olio con un pennello e lascialo assorbire secondo le indicazioni del produttore. L'olio che non viene assorbito puoi rimuoverlo con un panno privo di pelucchi.

**Suggerimento:** quando hai finito metti il panno sporco d'olio in un recipiente a chiusura ermetica oppure in un secchio d'acqua poiché potrebbe infiammarsi.







**4.**

## Montaggio.

### Assembla lo scaffale:

Quando le superfici sono asciutte puoi montare i ripiani tra i montanti. Posiziona i ripiani alla distanza desiderata l'uno rispetto all'altro e allineali.



Con il tuo avvitatore ricaricabile passa ora dai fori sui listelli per forare i montanti e avvita poi i ripiani ai montanti. Fai la stessa cosa su entrambi i lati di ciascun ripiano.

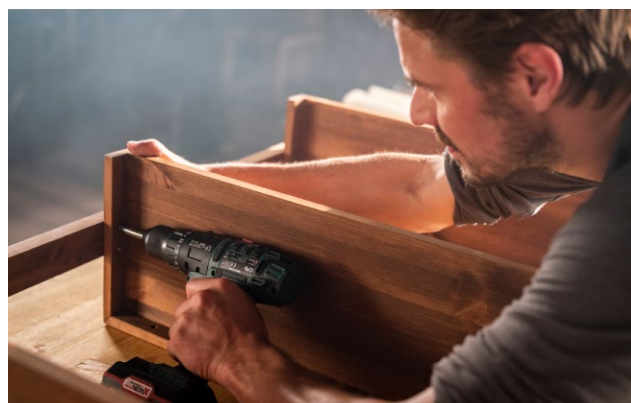

### Fissa lo scaffale al muro:

Posiziona il tuo scaffale al muro e segna attraverso i fori nei distanziatori posteriori le posizioni di foratura per i tasselli sulla parete.

**Suggerimento:** per allineare lo scaffale è utile servirsi di una livella a bolla.

Metti lo scaffale un attimo da parte e passa il rilevatore multifunzione sulla parete in corrispondenza delle posizioni di foratura per assicurarti che non passino sopra a linee elettriche o dell'acqua.



**PUOI  
FARCELA!**

CON **PARKSIDE**

Effettua ora i fori per i tasselli nel muro con il trapano battente ricaricabile o con l'inserto trapano avvitatore dell'attrezzo multifunzione ricaricabile 4 in 1 (a seconda del materiale della parete). Aspira sotto i fori con l'aspirapolvere/liquidi.



Infine inserisci i tasselli corrispondenti nei fori e avvita il tuo nuovo scaffale al muro.



**CE  
L'HAI  
FATTA!**  
CON **PARKSIDE**



**FINITO. CE L'HAI FATTA!**

Complimenti, il tuo scaffale sta benissimo sulla parete! Manca solo un ultimo passaggio: riordina l'area di lavoro e pulisci accuratamente i tuoi utensili.

Così funzioneranno alla perfezione anche per il tuo prossimo progetto. E adesso non ti resta che posizionare la tua collezione di personaggi in miniatura, i tuoi libri preferiti e tutto quello vuoi sul tuo nuovo scaffale.

Buon divertimento!

Sui nostri canali trovi altri consigli e suggerimenti.



**1. Preparazione.**

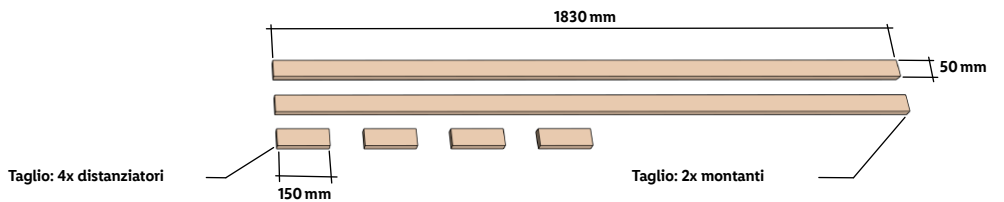
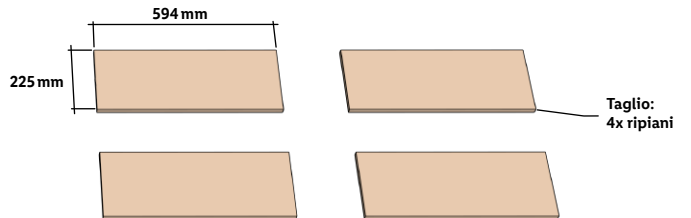
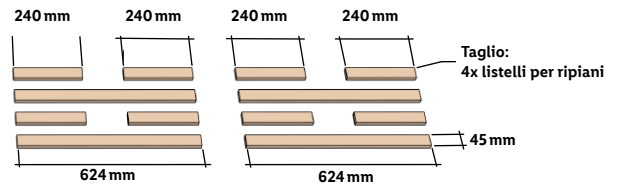
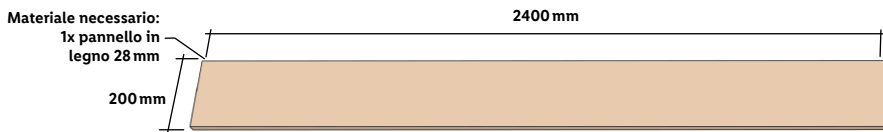
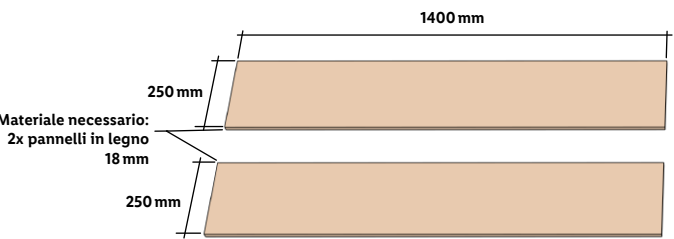
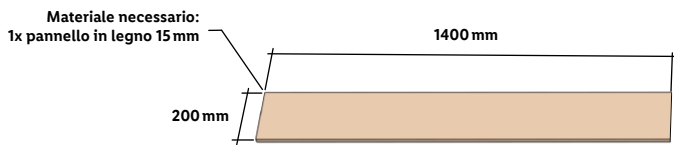
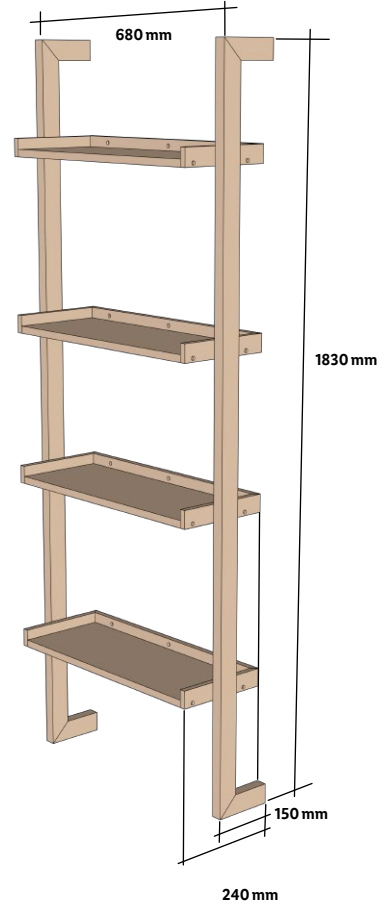
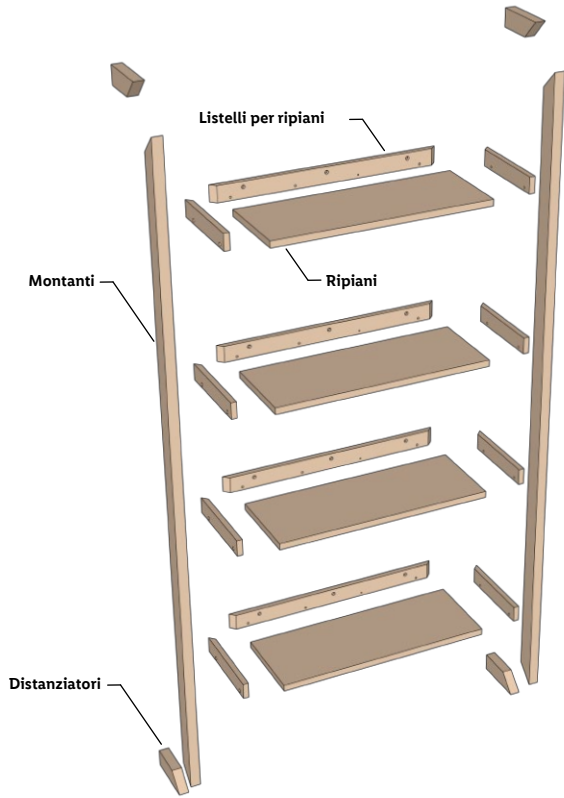

## 2. Ripiani.

Taglia i ripiani ed effettua poi il taglio obliquo dei listelli corrispondenti che andranno a formare il bordo. Nella parte superiore del listello posteriore, effettua i fori e svasali per il fissaggio alla parete. Fissa poi i listelli ai ripiani con viti e colla

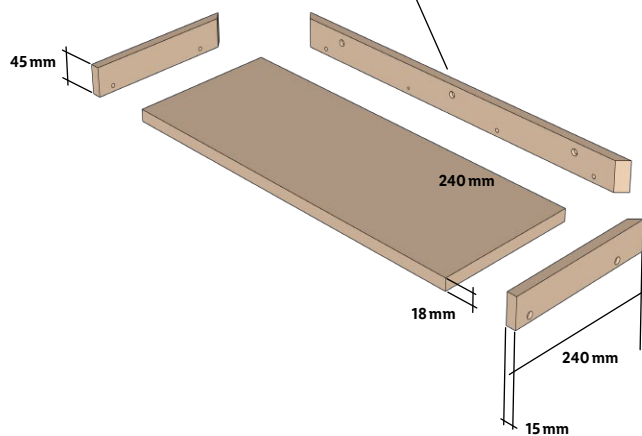

## 4. Montaggio.

Taglia prima i distanziatori e i montanti su misura, effettua poi i fori con il trapano a colonna e solo dopo esegui il taglio obliquo

